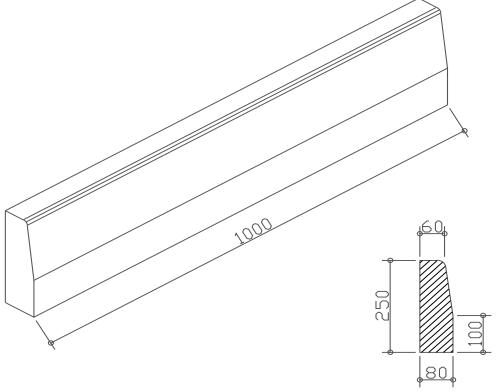
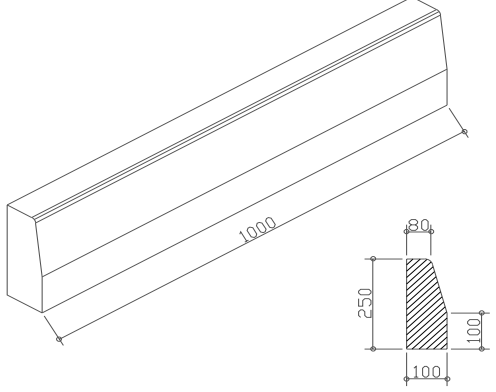
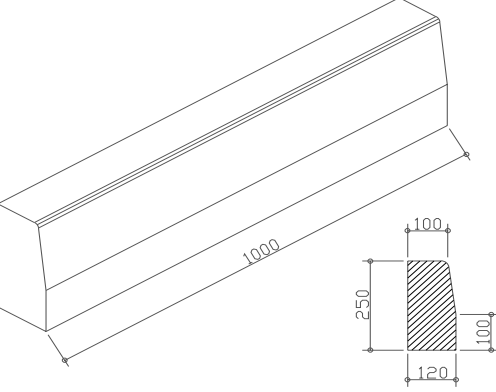
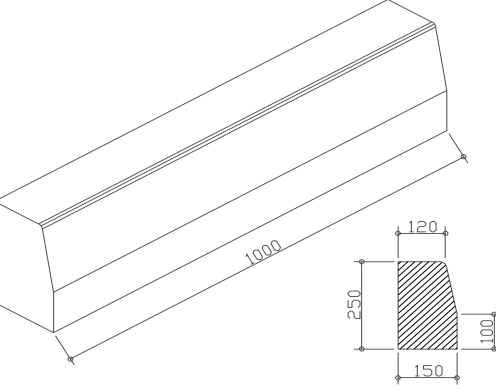
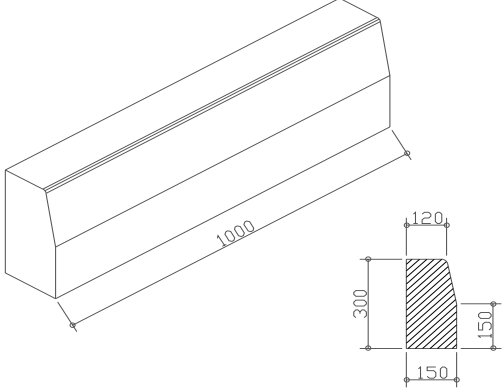
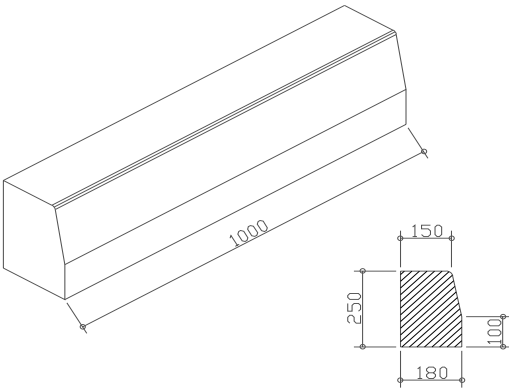
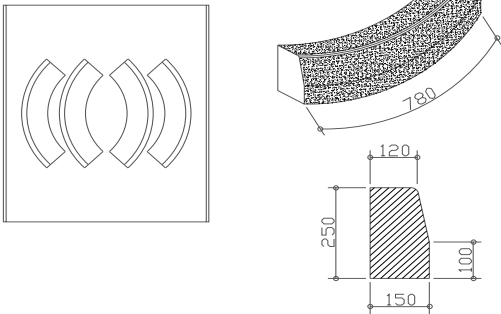
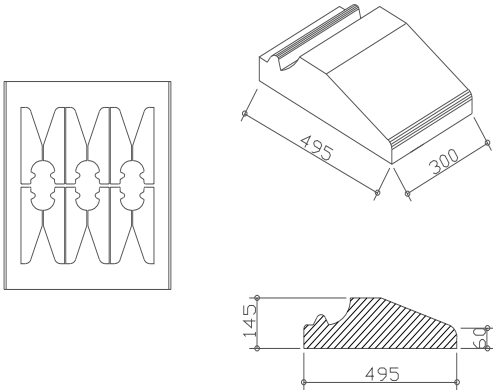
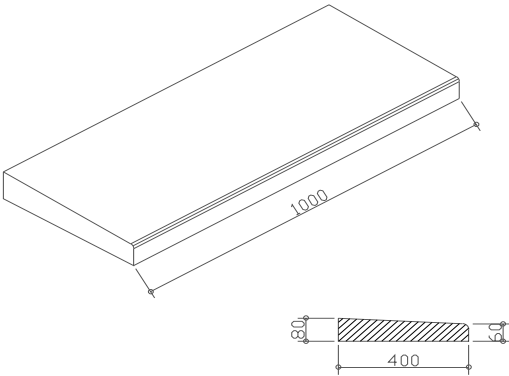
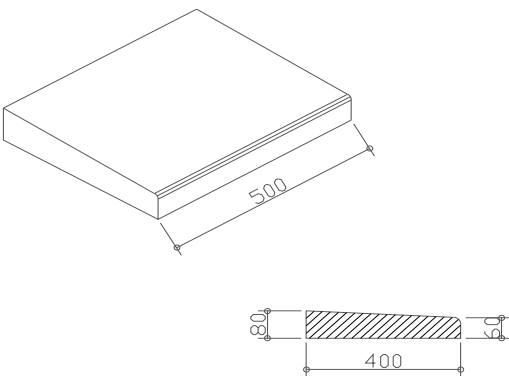
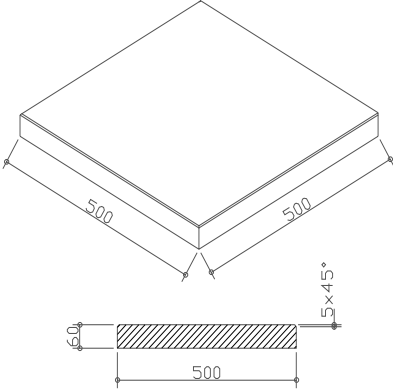
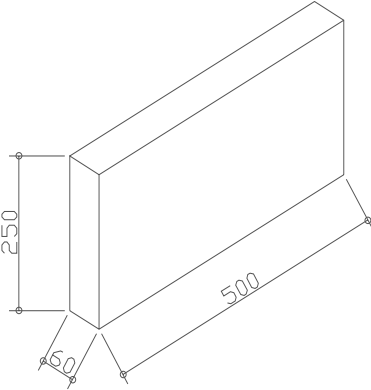

**Para bordillos de
acera y placas**

Este catalogo es propiedad de BADIN S.r.l., cualquier difusión ilegal o bien no autorizada, será perseguida en juicio

	<p>MOLDE PARA BORDILOS DE ACERA</p> <p>Dimensiones del elemento obtenido: 60/80 x 250 x 1000</p> <p>N° de elementos cada moldeada 10 N° de elementos especiales N/A</p> <p>No es aplicable su 1012 y 1015</p> <p style="text-align: right;">401</p>
	<p>MOLDE PARA BORDILOS DE ACERA</p> <p>Dimensiones del elemento obtenido: 80/100 x 250 x 1000</p> <p>N° de elementos cada moldeada 9 N° de elementos especiales N/A</p> <p>No es aplicable su 1012 y 1015</p> <p style="text-align: right;">402</p>
	<p>MOLDE PARA BORDILOS DE ACERA</p> <p>Dimensiones del elemento obtenido: 100/120 x 250 x 1000</p> <p>N° de elementos cada moldeada 7 N° de elementos especiales N/A</p> <p>No es aplicable su 1012 y 1015</p> <p style="text-align: right;">403</p>
	<p>MOLDE PARA BORDILOS DE ACERA</p> <p>Dimensiones del elemento obtenido: 120/150 x 250 x 1000</p> <p>N° de elementos cada moldeada 6 N° de elementos especiales N/A</p> <p>No es aplicable su 1012 y 1015</p> <p style="text-align: right;">404</p>

	<p>MOLDE PARA BORDILOS DE ACERA</p> <p>Dimensiones del elemento obtenido: 120/150 x 250 x 1000</p> <p>N° de elementos cada moldeada 5 N° de elementos especiales N/A</p> <p>No es aplicable su 1012 y 1015</p> <p style="text-align: right;">405</p>
	<p>MOLDE PARA BORDILOS DE ACERA</p> <p>Dimensiones del elemento obtenido: 150/180 x 250 x 1000</p> <p>N° de elementos cada moldeada 4 N° de elementos especiales N/A</p> <p>No es aplicable su 1012 y 1015</p> <p style="text-align: right;">406</p>
	<p>MOLDE PARA BORDILOS DE ACERA</p> <p>Dimensiones del elemento obtenido: 120/150 x 250 x 780</p> <p>N° de elementos cada moldeada 4 N° de elementos especiales N/A</p> <p>No es aplicable su 1012 y 1015</p> <p style="text-align: right;">407</p>
	<p>MOLDE PARA BORDILOS DE ACERA</p> <p>Dimensiones del elemento obtenido: 145/60 x 300 x 495</p> <p>N° de elementos cada moldeada 12 N° de elementos especiales N/A</p> <p>No es aplicable su 1012 y 1015</p> <p style="text-align: right;">408</p>

	<p>MOLDE PARA BORDILOS HORIZONTALES</p> <p>Dimensiones del elemento obtenido: 60/80 x 500 x 1000</p> <p>N° de elementos cada moldeada 2 N° de elementos especiales N/A</p> <p>No es aplicable su 1012 y 1015 409</p>
	<p>MOLDE PARA BORDILOS HORIZONTALES</p> <p>Dimensiones del elemento obtenido: 60/80 x 400 x 500</p> <p>N° de elementos cada moldeada 4 N° de elementos especiales N/A</p> <p>No es aplicable su 1012 y 1015 410</p>
	<p>MOLDE PARA PLACAS DE PAVIMENTACION</p> <p>Dimensiones del elemento obtenido: 500 x 500 x 60</p> <p>N° de elementos cada moldeada 4 N° de elementos especiales N/A</p> <p>No es aplicable su 1012 y 1015 411</p>
	<p>MOLDE PARA PLACAS DE PAVIMENTACION</p> <p>Dimensiones del elemento obtenido: 250 x 500 x 60</p> <p>N° de elementos cada moldeada 26 N° de elementos especiales N/A</p> <p>No es aplicable su 1012 y 1015 412</p>