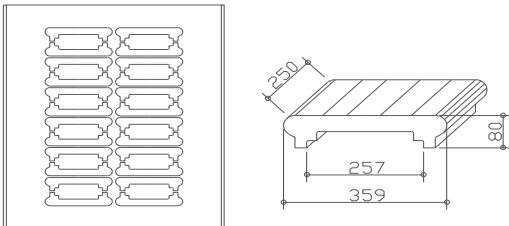
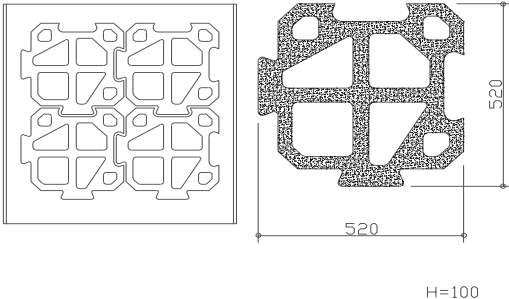
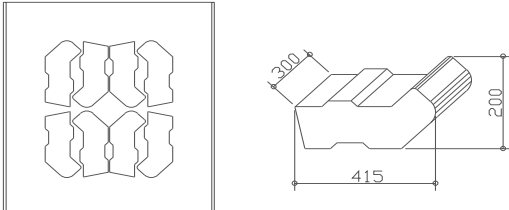
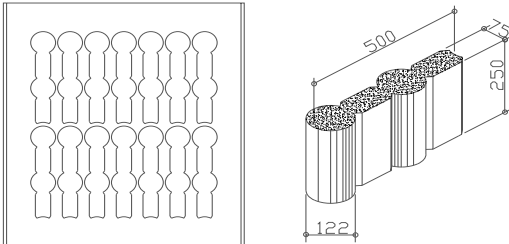
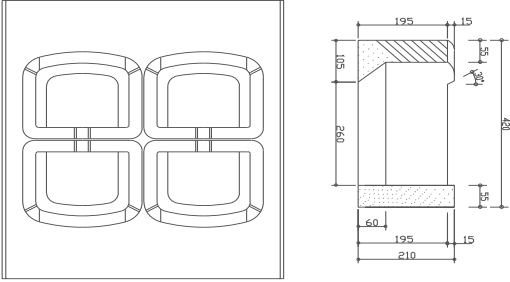
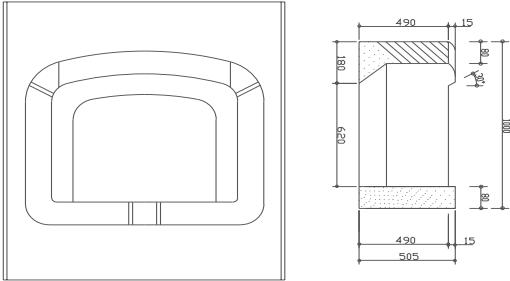

**per elementi  
Speciali**

Questo catalogo è proprietà della BADIN S.r.l., qualsiasi uso non consentito o non autorizzato, sarà perseguito legalmente

	<p><b>STAMPO PER ELEMENTI SPECIALI</b></p> <p>Dimensioni dell'elemento ottenuto: <b>120 x 250 x 700</b></p> <p>N° di elementi per ogni stampata 5 N° di elementi speciali N/A</p> <p>Non applicabile su 1012 e 1015</p> <p style="text-align: right;"><b>501</b></p>
	<p><b>STAMPO PER ELEMENTI SPECIALI</b></p> <p>Dimensioni dell'elemento ottenuto: <b>493 x 245 x 110</b></p> <p>N° di elementi per ogni stampata 8 N° di elementi speciali N/A</p> <p>Non applicabile su 1012 e 1015</p> <p style="text-align: right;"><b>502</b></p>
	<p><b>STAMPO PER ELEMENTI SPECIALI</b></p> <p>Dimensioni dell'elemento ottenuto: <b>145/60 x 250 x 400</b></p> <p>N° di elementi per ogni stampata 6 N° di elementi speciali N/A</p> <p>Non applicabile su 1012 e 1015</p> <p style="text-align: right;"><b>503</b></p>
	<p><b>STAMPO PER MATTONI PIENI</b></p> <p>Dimensioni dell'elemento ottenuto: <b>60 x 120 x 250</b></p> <p>N° di elementi per ogni stampata 60 N° di elementi speciali N/A</p> <p>Non applicabile su 1012 e 1015</p> <p style="text-align: right;"><b>504</b></p>

	<p><b>STAMPO PER ELEMENTI SPECIALI</b></p> <p>Dimensioni dell'elemento ottenuto: <b>359 x 80 x 120</b></p> <p>N° di elementi per ogni stampata 24 N° di elementi speciali N/A</p> <p>Non applicabile su 1012 e 1015 <b>505</b></p>
	<p><b>STAMPO PER ELEMENTI SPECIALI</b></p> <p>Dimensioni dell'elemento ottenuto: <b>520 x 520 x 100</b></p> <p>N° di elementi per ogni stampata 4 N° di elementi speciali N/A</p> <p>Non applicabile su 1012 e 1015 <b>506</b></p>
	<p><b>STAMPO PER ELEMENTI SPECIALI</b></p> <p>Dimensioni dell'elemento ottenuto: <b>415 x 200 x 300</b></p> <p>N° di elementi per ogni stampata 8 N° di elementi speciali N/A</p> <p>Non applicabile su 1012 e 1015 <b>507</b></p>
	<p><b>STAMPO PER ELEMENTI SPECIALI</b></p> <p>Dimensioni dell'elemento ottenuto: <b>75/122 x 250 x 500</b></p> <p>N° di elementi per ogni stampata 14 N° di elementi speciali N/A</p> <p>Non applicabile su 1012 e 1015 <b>508</b></p>

	<p><b>STAMPO PER ELEMENTI SPECIALI</b></p> <p>Dimensioni dell'elemento ottenuto: <b>500 x 420 x 210</b></p> <p>N° di elementi per ogni stampata 4 N° di elementi speciali N/A</p> <p>Non applicabile su 1012 e 1015 <b>509</b></p>
	<p><b>STAMPO PER ELEMENTI SPECIALI</b></p> <p>Dimensioni dell'elemento ottenuto: <b>100 x 800 x 505</b></p> <p>N° di elementi per ogni stampata 1 N° di elementi speciali N/A</p> <p>Non applicabile su 1012 , 1015 e 1021 <b>510</b></p>